



BOSCH

Сушильная машина

WTH85V8EPL

ru Инструкция по эксплуатации

Оглавление

1	Безопасность	2
2	Предотвращение материального ущерба	5
3	Защита окружающей среды и экономия	6
4	Настройка и подключение	6
5	Знакомство с устройством	9
6	Дисплей	10
7	Кнопки	10
8	Цель сушки	11
9	Программы	11
10	Аксессуары	12
11	Стирка	13
12	Основной способ обслуживания	13
13	Защита от детей	17
14	Основные настройки	17
15	Чистка и уход	18
16	Поиск и устранение неисправностей	20
17	Транспортировка, хранение и утилизация	22
18	Сервис	23
19	Данные о потреблении	23
20	Технические характеристики	24

1 Безопасность

Соблюдайте следующие указания по технике безопасности.

1.1 Общая информация



- Пожалуйста, внимательно прочитайте это руководство.
- Это руководство следует сохранить и бережно хранить как источник информации и на благо других пользователей.
- Если устройство было повреждено во время транспортировки, его нельзя подключать.

1.2 Использование по назначению

Используйте устройство только:

- для сушки и освежения текстиля, предназначенного для сушки в автоматических сушилках и стирания водой.
- в частном домовладении и в закрытых бытовых помещениях.
- до 4000 м над уровнем моря.

1.3 Ограничение групп пользователей

Это устройство может использоваться детьми старше 8 лет и лицами с ограниченными физическими, сенсорными или умственными способностями, или лицами, не имеющими необходимого опыта и/или знаний, при условии, что они находятся под присмотром или были тщательно проинструктированы о том, как использовать устройство безопасно и осознавал связанные с этим риски.

Дети не должны играть с устройством.

Дети не должны без присмотра выполнять какие-либо действия по очистке и обслуживанию, предназначенные для пользователя.

Не допускайте доступа к устройству детей младше 3 лет и домашних животных.

1.4 Безопасная установка

При установке устройства соблюдайте правила безопасности.

⚠ ВНИМАНИЕ - Опасность поражения электрическим током!

Неправильно выполненные установки представляют серьезную опасность.

- ▶ Устройство должно быть подключено и использовано в соответствии с данными на паспортной табличке.
- ▶ Устройство должно быть подключено к сети переменного тока через правильно установленную розетку с заземляющим элементом.
- ▶ Расположение защитных проводов бытовой электросети должно выполняться в соответствии с нормами. Установка должна иметь достаточно большое сечение кабеля.

- ▶ При использовании устройства защитного отключения используйте только один тип, отмеченный .
- ▶ Никогда не подключайте устройство к внешнему коммутационному устройству, например, таймеру или пульту дистанционного управления.
- ▶ Никогда не подключайте устройство к цепи, которая регулярно включается и выключается поставщиком электроэнергии.
- ▶ Если прибор установлен, сетевая вилка должна быть легко доступна, или, если легкий доступ невозможен, в стационарной электроустановке должен быть установлен выключатель, соответствующий правилам установки, отключающий все полюса прибора от сети.
- ▶ При установке устройства следите за тем, чтобы сетевой кабель не был защемлен или поврежден. Поврежденная изоляция или поврежденный сетевой кабель представляют серьезную опасность.
- ▶ Никогда не допускайте контакта шнура питания с горячими частями устройства или источниками тепла.
- ▶ Никогда не допускайте контакта шнура питания с предметами с острыми концами и острыми краями.
- ▶ Никогда не перегибайте, не сдавливайте и не модифицируйте соединительный кабель.

ВНИМАНИЕ - Опасность возгорания!

Использование удлинителя шнура питания и неутвержденных адаптеров опасно.

- ▶ Не используйте удлинители или адаптеры с несколькими розетками.
- ▶ Используйте только одобренные производителем адаптеры и сетевые кабели.
- ▶ Если сетевой кабель слишком короткий, а более длинный сетевой кабель недоступен, обратитесь в специализированную электротехническую компанию, которая соответствующим образом адаптирует вашу домашнюю электрическую систему.

ВНИМАНИЕ - Опасность получения травм!

Большой вес устройства может привести к травме.

- ▶ Не поднимайте устройство в одиночку. Если стиральная машина и сушилка не установлены друг на друга в соответствии с инструкциями, установленный сверху прибор может упасть.
- ▶ Для подключения сушильной машины к стиральной машине используйте только соединительный комплект производителя сушильной машины. Любой другой метод настройки не допускается.
- ▶ Не устанавливайте один прибор поверх другого, если производитель сушилки не предлагает подходящий соединительный комплект.
- ▶ Не ставьте друг на друга устройства разных производителей, разной глубины и ширины.
- ▶ Не ставьте стиральную и сушильную машины друг на друга на возвышении, так как они могут опрокинуться.

ВНИМАНИЕ - Опасность удушья!

Дети могут натянуть упаковочные материалы на голову или завернуться в них и задохнуться.

- ▶ Храните упаковочные материалы в недоступном для детей месте.
- ▶ Не позволяйте детям играть с упаковкой, особенно с фольгой.

ВАЖНО - Опасность травм!

Устройство может вибрировать или двигаться во время работы.

- ▶ Установите устройство на чистую, ровную и твердую поверхность.
- ▶ Выровняйте устройство с помощью ножек и спиртового уровня. Неправильный монтаж шлангов и соединительных кабелей может привести к спотыканию.
- ▶ Прокладывайте шланги и соединительные линии таким образом, чтобы исключить риск споткнуться. Если устройство перемещается по выступающим частям, таким как двери, части могут сломаться.
- ▶ Не перемещайте устройство за выступающие части.

ВАЖНО – Опасность заземления!

Прикосновение к острым краям устройства может привести к травме.

- ▶ Не прикасайтесь к острым краям устройства.
- ▶ При установке и транспортировке устройства надевайте защитные перчатки.

1.5 Безопасное использование

ВНИМАНИЕ - Опасность поражения электрическим током!

Поврежденное устройство или поврежденный соединительный кабель представляют опасность.

- ▶ Никогда не включайте поврежденное устройство.
- ▶ Никогда не тяните за шнур питания, чтобы отключить устройство от сети. Всегда тяните за вилку шнура питания.
- ▶ В случае повреждения устройства или соединительного кабеля немедленно выньте вилку из розетки или отключите предохранитель в блоке предохранителей.
- ▶ Обратитесь в сервисную службу.

Проникновение влаги может привести к поражению электрическим током.

- ▶ Используйте устройство только в закрытых помещениях.
- ▶ Никогда не подвергайте устройство воздействию высоких температур или влаги.
- ▶ Не используйте паровые очистители или очистители высокого давления, шланги или распылительные форсунки для очистки устройства.

ВНИМАНИЕ - Опасность получения травм!

Дети могут запереться в устройстве и подвергнуть себя смертельной опасности.

- ▶ Не размещайте устройство за дверями, которые могут помешать или затруднить открытие дверцы устройства.
- ▶ Отключите шнур питания бывшего в употреблении прибора от розетки, затем перережьте шнур питания и сломайте замок на дверце прибора, препятствующий ее закрытию.

ВНИМАНИЕ - Опасность удушья!

Дети могут проглотить мелкие детали или подавиться ими, что может привести к удушью.

- ▶ Храните мелкие детали в недоступном для детей месте.
- ▶ Не позволяйте детям играть с мелкими деталями.

ВНИМАНИЕ - Опасность взрыва!

Угольная пыль или мука рядом с машиной могут вызвать взрыв.

- ▶ Поддерживайте чистоту вокруг устройства во время работы.

ВНИМАНИЕ - Опасность отравления!

Конденсат воды из прибора не пригоден для питья и может быть загрязнен тканевым ворсом.

- ▶ Не пейте и не используйте конденсат из устройства для других целей.
- ▶ Моющие средства и средства по уходу могут вызвать отравление при проглатывании.
- ▶ При случайном проглатывании обратитесь к врачу.
- ▶ Храните моющие средства и средства по уходу в недоступном для детей месте.

ВНИМАНИЕ - Опасность возгорания!

Хладагент R290 в этом блоке является экологически чистым, но легковоспламеняющимся и может воспламениться при контакте с открытым огнем или источниками воспламенения.

- ▶ Держите открытый огонь и источники воспламенения вдали от устройства.



ВНИМАНИЕ - Опасность взрыва!

Остатки ворса, оставшиеся в ворсовом фильтре, могут воспламениться во время сушки.

- ▶ Регулярно очищайте ворсовый фильтр.
- ▶ Легковоспламеняющиеся предметы, такие как зажигалки или спички, могут воспламениться во время сушки.
- ▶ Перед сушкой выньте все легковоспламеняющиеся предметы из карманов белья.

Немытые вещи, которые контактировали с растворителем, маслом, воском, средством для удаления воска, краской, жиром или пятновыводителем, могут воспламениться во время сушки.

- ▶ Не сушите в этом приборе немытые вещи.
- ▶ Перед сушкой тщательно прополощите белье в горячей мыльной воде.
- ▶ Не используйте прибор, если белье ранее было обработано промышленными химическими веществами.

ВНИМАНИЕ - Опасность возгорания!

Если процесс сушки прерывается преждевременно, белье недостаточно остыло и может воспламениться.

- ▶ Не прерывайте программу сушки до истечения установленного времени.
- ▶ Если процесс сушки был прерван до истечения установленного времени, немедленно выньте и разложите белье.

ВАЖНО - Опасность травм!

Взбираясь на устройство, крышка может сломаться.

- ▶ Не наступайте и не взбирайтесь на устройство.
- Прибор может опрокинуться, если вы сядете на открытую дверцу или прислонитесь к ней.
- ▶ Не садитесь на дверцу прибора и не прислоняйтесь к ней.
 - ▶ Не кладите никакие предметы на дверцу прибора.
- При касании вращающегося барабана можно получить травму.
- ▶ Дождитесь полной остановки барабана, прежде чем братья за него руками.

1.6 Безопасная очистка и техническое обслуживание

При очистке и обслуживании устройства соблюдайте указания по технике безопасности.

⚠ ВНИМАНИЕ - Опасность поражения электрическим током!

Неправильно выполненный ремонт представляет серьезную опасность.

- ▶ Ремонт устройства должен выполняться только квалифицированным персоналом.
- ▶ Используйте для ремонта устройства только оригинальные запасные части.
- ▶ В случае повреждения сетевого кабеля данного устройства он должен быть заменен производителем, его сервисной службой или лицом с соответствующей квалификацией, что является необходимым условием для исключения опасности.

Проникновение влаги может привести к поражению электрическим током.

- ▶ Не используйте паровые очистители или очистители высокого давления, шланги или распылительные форсунки для очистки устройства.

⚠ ВНИМАНИЕ - Опасность получения травм!

Использование неоригинальных запасных частей и аксессуаров опасно.

- ▶ Используйте только оригинальные запасные части и принадлежности производителя.

⚠ ВНИМАНИЕ - Опасность отравления!

Использование чистящих средств, содержащих растворители, может привести к образованию токсичных паров.

- ▶ Не используйте чистящие средства, содержащие растворители.

2 Предотвращение материального ущерба

Следуйте приведенным ниже инструкциям, чтобы избежать материального ущерба и повреждения устройства.

ВНИМАНИЕ!

Неправильная дозировка кондиционеров для белья, моющих средств, средств по уходу и чистке может негативно сказаться на работе устройства.

- ▶ Следуйте инструкциям производителя по дозировке.
- Превышение максимальной грузоподъемности отрицательно сказывается на работе устройства.
- ▶ Соблюдайте максимальную загрузку для каждой программы и не превышайте ее.
- Перегрев устройства может отрицательно сказаться на его работе.
- ▶ Вентиляционная решетка на устройстве не должна быть закрыта во время работы.
 - ▶ Обеспечьте достаточную вентиляцию помещения.

Легкие предметы, такие как волосы или ворсинки, могут засосаться в вентиляционную решетку устройства во время работы и негативно сказаться на его работе.

- ▶ Поддерживайте чистоту вокруг устройства во время работы.
 - ▶ Убедитесь, что рядом с устройством нет легких предметов. Эксплуатация без защиты от ворса, а также с неполной или неисправной защитой от ворса (в зависимости от оборудования, например, ворсового фильтра, контейнера для ворса, фильтрующей прокладки) может привести к повреждению оборудования.
 - ▶ Не используйте прибор без защитного кожуха, а также с некомплектным или неисправным защитным кожухом.
- Пена или поролон могут деформироваться или расплавиться во время сушки.
- ▶ Не сушите в приборе текстильные изделия, содержащие пену или поролон.
- Неподходящие чистящие средства могут повредить поверхности устройства.
- ▶ Не используйте агрессивные или абразивные чистящие средства.
 - ▶ Не используйте чистящие средства с высоким содержанием спирта.
 - ▶ Не используйте абразивные губки или абразивные губки.
 - ▶ Очищайте устройство только водой и мягкой влажной тканью.
 - ▶ Немедленно удалите все остатки моющего средства и спрея, которые соприкасаются с устройством.

3 Защита окружающей среды и экономия

3.1 Снятие упаковки

Упаковочные материалы экологически безопасны и подлежат вторичной переработке.

► Утилизируйте отдельные компоненты в соответствии с типом материала.

3.2 Энергосбережение

Прибор, используемый в соответствии с этими рекомендациями, потребляет меньше электроэнергии.

Используйте устройство в хорошо проветриваемом помещении.

Вентиляционное отверстие устройства не должно быть закрыто.

- Заблокированный воздухообмен увеличивает продолжительность программы и увеличивает потребление энергии.

Откройте белье в стиральной машине перед сушкой.

- Высокая влажность белья увеличивает продолжительность программы и увеличивает потребление энергии.

Используйте максимальную загрузку программ.

- Превышение максимальной загрузки увеличивает продолжительность программы и увеличивает потребление энергии.

Очистите ворсовый фильтр после сушки.

- Грязный ворсовый фильтр уменьшает поток воздуха, увеличивает продолжительность программы и увеличивает потребление энергии.

Хорошо высушите фильтры после очистки фильтров в системе нижнего фильтра.

- Высокая влажность фильтров увеличивает продолжительность программы и увеличивает потребление энергии.

3.3 Режим энергосбережения

Если устройство длительное время не используется, оно автоматически переходит в режим энергосбережения. Все индикаторы гаснут, и мигает **Старт/Пауза**.

Энергосберегающий режим завершается перезапуском устройства, например, открытием или закрытием двери.

Режим энергосбережения завершается перезапуском устройства.

4 Настройка и подключение

4.1 Распаковка устройства

ВНИМАНИЕ!

Оставленные в барабане предметы, не связанные с работой устройства, могут нанести материальный ущерб и повредить устройство.

► Перед запуском машины удалите эти предметы и прикрепленные аксессуары из барабана.

1. Снимите с устройства всю упаковку и защитные чехлы.
2. Проверьте устройство на наличие видимых повреждений.
3. Откройте дверцу прибора.
4. Снимите аксессуары с барабана.
5. Закройте дверцу прибора.

4.2 Комплектация

После распаковки проверьте все детали на наличие повреждений при транспортировке.



ВНИМАНИЕ!

Использование устройства с неполными или поврежденными принадлежностями может привести к нарушению функций устройства и привести к материальному ущербу и повреждению устройства.

► Не используйте устройство с неполными или поврежденными принадлежностями.

► Перед вводом устройства в эксплуатацию замените соответствующие принадлежности.

Объем поставки	Описание
	Сушильная машина

	Дополнительные документы
	Сливной шланг с адаптером, фитингами и коленом.

4.3 Требования к месту

ВНИМАНИЕ!

Если устройство наклонено более чем на 40°, остаточная вода может вытечь из устройства и нанести материальный ущерб.

- ▶ Будьте осторожны при наклоне устройства.
- ▶ Транспортируйте устройство в вертикальном положении.

Замерзшая вода, оставшаяся в устройстве, может повредить его.

- ▶ Не устанавливайте и не используйте устройство в морозостойких местах или на открытом воздухе.

Если его ввести в эксплуатацию сразу после транспортировки, хладагент, содержащийся в агрегате, может повредить его.

- ▶ Сразу после транспортировки подождите два часа, прежде чем включать устройство.

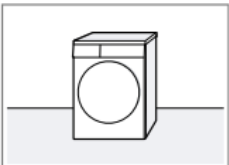
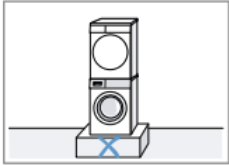
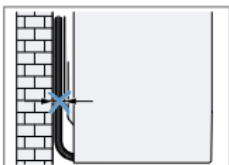
Место установки	Требования
<p>На полу</p> 	Поместите устройство на чистую, плоскую и прочную поверхность. Выровняйте устройство
<p>В стирально-сушильной колонне</p> 	Устанавливайте прибор в колонну стирально-сушильной машины только с помощью оригинального соединительного комплекта от производителя сушильной машины. Устанавливайте прибор только на стиральную машину того же производителя. Глубина и ширина прибора должны соответствовать габаритам стиральной машины. Не ставьте колонну стирально-сушильной машины на приподнятую платформу.
<p>Около стены</p> 	Не зажимайте шланги или шнур питания между стеной и прибором.

4.4 Шланг для слива воды

Во время сушки в устройстве скапливается конденсат, который устройство использует для очистки. Используйте сливной шланг, чтобы слить лишний конденсат прямо в слив.

Примечания

- Прибор должен использоваться с прилагаемым сливным шлангом. После подсоединения сливного шланга резервуар для конденсата не нужно регулярно опорожнять.
- Дополнительное оборудование можно заказать в сервисной службе.

Подключение сливного шланга

Чтобы избежать регулярного опорожнения резервуара для конденсата, подсоедините сливной шланг.

ВНИМАНИЕ! Если машина используется без правильно подсоединенного шланга для слива конденсата или шланга для слива воды, жидкость может вытекать из носика.

- ▶ Перед запуском устройства подсоедините шланг для слива конденсата или шланг для слива воды к штуцеру.

Требования

- Прибор и аксессуары не распакованы.
- Устройство находится в назначенном месте.

1. Отсоедините шланг для слива конденсата от разъема.

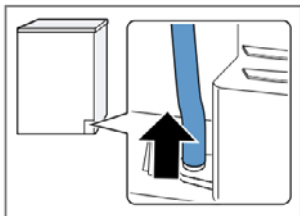

Шланг для слива конденсата установлен на патрубке на заводе.

Примечание. При снятии шланга для слива конденсата из носика может вытекать жидкость.

2. Вставьте шланг слива конденсата в держатель.

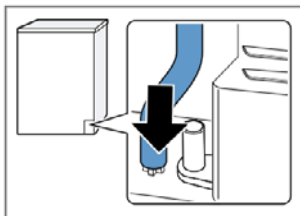

3. Вставьте сливной шланг в разъем до упора.

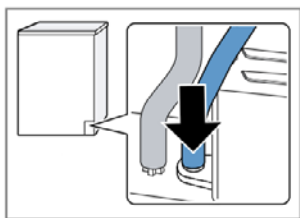

4. Поместите сливной шланг в направляющую шланга.

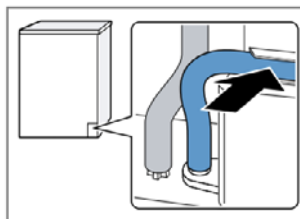

Убедитесь, что сливной шланг не перекручен.

5. Подключить устройство к сливу воды.

Примечание. Чтобы слить конденсат обратно в емкость для конденсата (например, при перемещении прибора), выполните вышеуказанные действия в обратном порядке.

Типы подключения к сливу воды

ВНИМАНИЕ!

В случае засорения или закрытия слива скопившаяся сточная вода может попасть обратно в устройство.

► Перед запуском устройства убедитесь, что сточные воды быстро сливаются в канализацию и что засоры устранены.

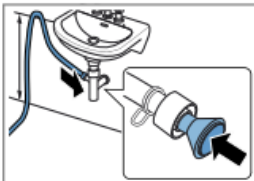
<p>Слив в сифон.</p> 	<p>Закрепите место соединения хомутом (12-22 мм). Закрепите сливной шланг на направляющей шланга на высоте мин. 80 см и не более 100 см. Примечание: Y-образный разветвитель позволяет подключить сливной шланг дополнительного прибора, например, стиральной машины, к тому же сифону.</p>
<p>Слив в раковину.</p>	<p>Пропустите шланг для слива воды полностью через и закрепите крепежным материалом. Закрепите колено на высоте макс. 100 см</p>

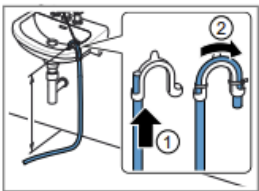
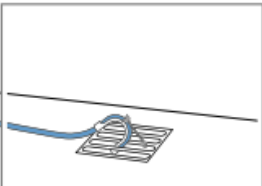
	
<p>Слив в канал.</p> 	<p>Пропустите шланг для слива воды полностью через и закрепите крепежным материалом. Прикрепите колено к каналу.</p>

4.5 Выравнивание прибора

Чтобы уменьшить шум и вибрацию, правильно выровняйте устройство.

► Для выравнивания устройства вращайте ножки устройства.

Проверьте настройку с помощью уровня.

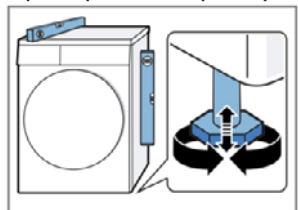

Все ножки устройства должны устойчиво стоять на земле.

4.6 Подключение устройства к сети

1. Вставьте сетевой штекер устройства в сетевую розетку рядом с устройством.

Параметры подключения устройства можно найти в главе Технические характеристики.

2. Проверьте, надежно ли вилка вставлена в сетевую розетку.

5 Знакомство с устройством

5.1 Устройство

Здесь вы можете найти обзор частей устройства.

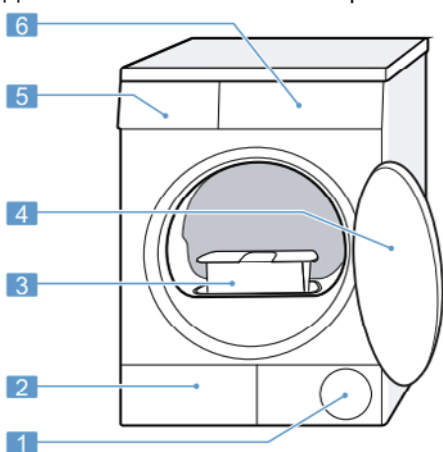

- 1 Отверстие для вентиляции
- 2 Нижняя сервисная крышка
- 3 Ворсовый фильтр
- 4 Дверь
- 5 Резервуар для конденсата
- 6 Панель управления

В зависимости от типа устройства детали, показанные на иллюстрации, такие как цвет и форма, могут различаться.

5.2 Панель управления

Панель управления используется для управления функциями устройства и предоставления информации о его состоянии.

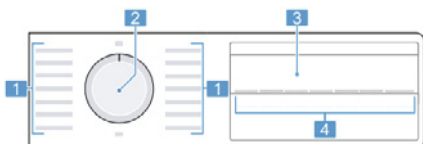

- 1 Программы
- 2 Программатор
- 3 Дисплей
- 4 Кнопки

6 Дисплей

На дисплее отображаются текущие значения настроек, варианты выбора или информация и советы.



Пример индикации на дисплее

Индикация	Название	Описание
0:40 ¹	Продолжительность программы / время, оставшееся до конца программы	Расчетная продолжительность программы или оставшееся время в часах и минутах.
1:25	Программа времени	Программа времени была установлена.
10ч ¹	Готово	См. «Кнопки»
	Блокировка от детей	горит: активирована блокировка от детей. мигает: блокировка для безопасности детей активна, и устройство включено.
	Старт / Пауза	Запуск, прерывание или остановка горит: программа выполняется и может быть прервана или остановлена. мигает: можно запустить или продолжить программу.
	Цель сушки достигнута.	Соответствующая цель сушки активирована.
	Защита от сминания	Защита от сминания активировано.
	Бережная сушка	Активирована бережная сушка для деликатных тканей.
	Резервуар для конденсата	Опорожните резервуар для конденсата. Вставьте резервуар для конденсата.
	Ворсовый фильтр Нижняя фильтрующая система	Очистите ворсовый фильтр. Очистите систему нижнего фильтра.
Hot	Охлаждение	Белье охлаждается во время вращения барабана, что предотвращает его повреждение. Прервать этот процесс можно только открыв дверь. Примечание: Не изменяйте программу.
	Сушка	Статус программы
	Цель сушки: под утюг	Статус программы
	Цель сушки: в шкаф	Статус программы
	Меньше складок	Статус программы
-P-	Пауза	Статус программы
End	Завершение программы	Статус программы

¹Пример

7 Кнопки

Ниже приведен обзор кнопок и возможных настроек.

Кнопка	Выбор	Описание
Старт/Пауза (Start/Pauza)	- включение - прерывание - пауза	Запуск, прерывание или приостановка программы.
3 сек.	- активация - деактивация	Активируйте или деактивируйте блокировку от детей. Защита панели от случайного включения. Если блокировка от детей активирована и устройство выключено, блокировка от детей остается активной.
Степень сушки (Stopień suszenia)	- -	Соответствует цели сушки.

Кнопка	Выбор	Описание
	-	Если текстиль кажется слишком влажным после сушки с определенной целью сушки, вы можете отрегулировать цель сушки.
Защита от сминания (Redukcja zagnieceń)	- активация - деактивация	Активируйте или деактивируйте уменьшение складок. После завершения программы барабан вращает белье через равные промежутки времени в течение 60 минут, чтобы предотвратить сминание.
Бережная сушка (Delikatne suszenie)	- активация - деактивация	Активация или деактивация кнопки бережной сушки. Температура для деликатных тканей, таких как полиакрил или эластан, снижается. Длительность программы увеличивается.
Готово (Gotowe za)	до 24 часов	Укажите время окончания программы Длительность программы уже включена в заданное количество часов. После запуска программы будет отображаться ее продолжительность.
Время сушки (Czas suszenia)	Множественный выбор	Настройка длительности программы для программ с таймером.

8 Цель сушки

Каждая автоматическая программа имеет цель сушки. Цель сушки определяет, насколько сухим или влажным должно быть ваше белье в конце программы.

Цель сушки	Стирка	Результат сушки
В шкаф Экстра	Многослойные, плотные ткани, которые трудно высушить.	Белье высохло.
В шкаф	Обычные однослойные ткани.	Белье высохло.
Под утюг	Обычные однослойные ткани.	Белье после сушки остается слегка влажным. Чтобы избежать образования складок, гладьте белье сразу после сушки или развешивайте еще влажное белье.

8.1 Изменение цели сушки

Для некоторых автоматических программ можно изменить цель сушки, чтобы сделать белье еще более сухим или более влажным.

► Установите автоматическую программу с желаемой целью сушки.

8.2 Регулировка цели сушки

Если текстильные изделия кажутся слишком влажными после сушки с определенной целью сушки, вы можете отрегулировать цель сушки.

1. Установите автоматическую программу с желаемой целью сушки.

2. Нажмите **Степень сушки**.

- На дисплее отображается: . или

9 Программы

Текстильные изделия можно сушить с помощью автоматической программы или программы по времени.

Текстиль можно сушить, используя автоматическую программу или программу по времени.

9.1 Автоматические программы

Автоматические программы — это программы, в которых датчики влажности измеряют остаточную влажность белья во время сушки. Программа завершается, когда достигается установленная цель сушки.

Каждая автоматическая программа имеет цель сушки. Цель сушки определяет, насколько сухим или влажным должно быть ваше белье в конце программы.

Советы

- Выберите цель сушки в зависимости от ткани или желаемого результата сушки.

- Этикетки по уходу содержат дополнительную информацию, которая поможет вам выбрать программу.

Программа	Описание	макс. загрузка (кг)
Хлопок (Bawełna)	Сушка прочных и термостойких тканей из хлопка или льна.	8,0
<ul style="list-style-type: none"> ▪ В шкаф Экстра (Do szafy extra) ▪ В шкаф (Do szafy) 		

Программа	Описание	макс. загрузка (кг)
<ul style="list-style-type: none"> ▪ Под утюг (Do prasowania) 		
Синтетика (Syntetyki) <ul style="list-style-type: none"> ▪ В шкаф Экстра (Do szafy extra) ▪ В шкаф (Do szafy) ▪ Под утюг (Do prasowania) 	Сушка тканей из синтетических или смешанных волокон.	3,5
Смешанный (Mix)	Сушка тканей из хлопка и синтетических волокон.	3,0
Перья/Пух (Pierze/Puch)	Сушка пуховых тканей, одеял или пуховых одеял. Комментарии Большие вещи, такие как одеяла или спальные мешки, следует сушить по отдельности. Встряхните ткани в конце программы, чтобы равномерно распределить наполнитель и избавиться от лишней влаги в спрессованных перьях.	1,5
Спорт/Фитнес (Sport/Fitness)	Быстросохнущая спортивная одежда из функциональных, синтетических волокон и микрофибры.	1,5
Рубашки/Блузки (Koszule/Bluzki)	Сушка рубашек и блузок из хлопка, льна, синтетики и смесовых тканей. Примечание. Для получения оптимальных результатов сушки сушите одновременно не более 5 рубашек или 5 блузок. После сушки прогладьте или развесьте белье. Тогда остаточная влага будет распределяться равномерно.	1,5
Быстрый 40' (Szybki 40')	Сушка тканей из синтетических волокон и легкого хлопка.	1,0
Полотенца (Ręczniki)	Сушка прочных и термостойких полотенец и халатов из хлопка или льна.	6,0

9.2 Временные программы

Временные программы — это программы с фиксированной или регулируемой продолжительностью.

Программа завершается по истечении времени, даже если белье еще не высохло.

Программы по времени предназначены для сушки отдельных вещей или тонких тканей.

Совет: этикетки по уходу содержат дополнительную информацию, которая поможет вам выбрать программу.

Временная программа	Описание	макс. загрузка (кг)
Отделка шерстью (Wełna – osuszanie)	Сушка шерстяных или полушерстяных тканей, пригодных для машинной стирки. Примечание: ткань будет мягкой, но не полностью сухой. По окончании программы вытащите ткань и повесьте сушиться.	0,5
По времени холодно (Wietrzenie)	Сушка всех видов тканей, кроме шерсти и шелка. Также подходит для освежения или проветривания слегка изношенной одежды.	3,0
По времени тепло (Prog. czas. ciepły)	Сушка всех видов тканей, кроме шерсти и шелка. Предназначен для предварительно высушенного или слегка влажного белья, а также для сушки плотного многослойного белья.	3,0

10 Аксессуары

Используйте оригинальные аксессуары. Они точно адаптированы к устройству.

Примечание: Некоторые аксессуары доступны в других цветах.

	Применение	Номер заказа
Соединительный комплект	Для экономии места установите прибор на специальную стиральную машину такой же ширины и глубины.	WTZ20410
Соединительный комплект с выдвигной столешницей	Для экономии места установите прибор на специальную стиральную машину такой же ширины и глубины. Выдвигная столешница позволяет легко загружать и выгружать прибор.	WTZ11400

	Применение	Номер заказа
Y-разветвитель	Позволяет подсоединить к тому же сифону сливной шланг дополнительного устройства.	15000490
Фильтровальный коврик	Запчасть для защиты нижней фильтрующей системы от ворса.	12007650
Платформа	Установите машину на платформу, чтобы ее можно было легко загружать и разгружать.	WTZPW20D

11 Стирка

Примечание. Для получения дополнительной информации см. цифровое руководство пользователя, которое можно получить, отсканировав QR-код в оглавлении или на сайте www.bosch-home.com.

11.1 Подготовка белья

ВНИМАНИЕ! Оставленные в белье предметы могут повредить белье и барабан.

- ▶ Перед использованием прибора выньте все предметы из карманов для белья.
- ▶ Чтобы сохранить машину и белье, подготовьте их.
 - Пустые карманы
 - Удалить песок из манжет и карманов
 - Застегните пододеяльники и наволочки
 - Закройте все застежки молниями, липучками, крючками и петлями
 - Завяжите тканевые ремни, завязки для фартуков или используйте сетки для стирки.
 - Расстегните застежки и тесьму со штор или постирайте шторы в специальных моющих сетках
 - Для мелких предметов нижнего белья, например, детских носков, используйте сетку для стирки
 - Разложите белье и переместите его так, чтобы оно не было плотно сложено, или следуйте описаниям программ.
 - Отжать белье перед сушкой

12 Основной способ обслуживания

Примечание. Для получения дополнительной информации см. цифровое руководство пользователя, которое можно получить, отсканировав QR-код в оглавлении или на сайте www.bosch-home.com.

12.1 Включение устройства

Требование: Устройство правильно установлено и подключено.

- ▶ Установите переключатель программ на нужную программу.

12.2 Настройка программы

1. Поверните переключатель программ, чтобы выбрать нужную программу.
2. При необходимости измените настройки программы.

12.3 Изменение настроек программы

В зависимости от программы и ее хода вы можете настроить или активировать/деактивировать доступные настройки.

Требование: Программа установлена.

- ▶ Настройте параметры программы.

Примечание: Настройки программы не сохраняются для данной программы постоянно.

12.4 Загрузка белья

Примечание: во избежание образования складок соблюдайте максимальную загрузку программ.

Требования

- Белье подготовлено и отсортировано.
- Барабан пуст.

1. Откройте дверь.
2. Поместите белье в барабан.
3. Закройте дверь.

Убедитесь, что белье не застряло в дверце прибора.

12.5 Запуск программы

Требование: Программа установлена.

- ▶ Нажмите **Старт/Пауза**.
- Дисплей показывает оставшееся время готовности.

- По окончании программы на дисплее отображается: «End».

Примечание: Если отображается «Hot», значит, машина охлаждает белье.

Когда «Hot» гаснет, белье достаточно остыло.

12.6 Изменить время окончания (Готово)

Если была установлена и активирована функция «Готово с отложенным стартом», вы можете снова изменить «Готово» до запуска программы.

Требования

- Программа установлена.

- Время окончания (Готово) установлено и активировано.

1. Нажмите **Старт/Пауза**.

Активная готовность приостановлена.

2. Нажимайте кнопку «**Готово**», пока на дисплее не появится нужное время готовности.

3. Нажмите **Старт/Пауза**.

Изменено «Готово» и активирован.

12.7 Добавление белья

Вы можете добавить или удалить белье в любое время после запуска программы.

Требование: Программа запущена.

1. Нажмите **Старт/Пауза**.

Процесс охлаждения начинается автоматически примерно через 30 секунд и охлаждает белье при вращении барабана. Для обхода или прерывания процесса охлаждения откройте дверцу.

2. Откройте дверь.

3. Добавьте или удалите белье.

4. Закройте дверь.

5. Нажмите **Старт/Пауза**.

12.8 Прерывание программы

1. Нажмите **Старт/Пауза**.

2. Откройте дверцу прибора.

3. Выньте белье.

12.9 Удаление белья

1. Откройте дверь.

2. Выньте белье из барабана.

12.10 Выключение устройства

► Установите таймер на **Выкл**.

12.11 Ворсовый фильтр

Во время сушки ворс с белья улавливается ворсовым фильтром. Ворсовый фильтр защищает устройство от ворсинок.

Очистка ворсового фильтра

Очистите ворсовый фильтр после завершения программы сушки или появления сообщения во время работы.

Примечание: Если устройство не очищается в соответствии с описанием, производительность может ухудшиться.

Требования

- После сушки на дисплее отображается: "End"

- или во время работы: 

1. Откройте дверь.

2. Удалите ворс с двери.

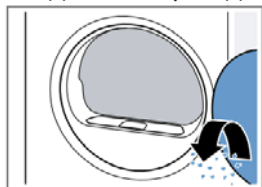

3. Снимите двухсекционный фильтр для ворса.

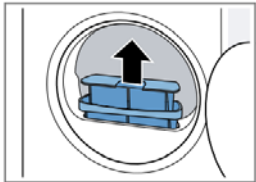

4. Удалите все ворсинки из фильтрующего отсека.

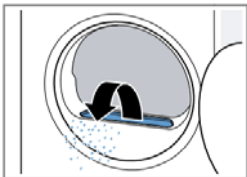

Следите за тем, чтобы ворс не попадал в воздуховод.

5. Отсоедините двухсекционный фильтр для ворса.

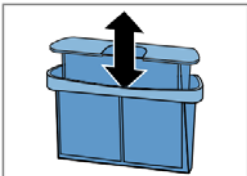

6. Откройте оба ворсовых фильтра.

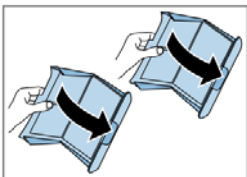

7. Удалите ворс.



8. Тщательно промойте оба ворсовых фильтра теплой проточной водой и высушите их.

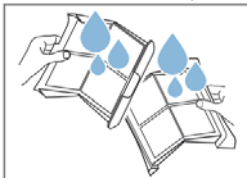

9. Закройте и соедините оба ворсовых фильтра.

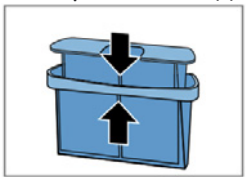

10. Замените двухсекционный фильтр для ворса.

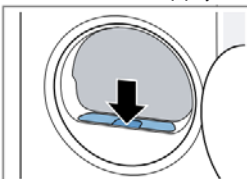

11. Закройте дверцу.

12.12 Система нижнего фильтра

Во время сушки ворс с белья улавливается системой нижнего фильтра. Система фильтров защищает устройство от ворса.

Очистка нижней фильтрующей системы

Если во время работы появляется сообщение, очистите систему нижнего фильтра.

Примечания:

- Систему фильтрации можно регулярно очищать, даже если сообщение не отображается.

Очистка после каждой сушки не требуется.

- Если устройство не очистить, как описано, это может ухудшить его работу.

Условие: Во время работы на дисплее отображается: 

1. Очистите ворсовый фильтр.
2. Откройте нижнюю часть
3. Осторожно извлеките фильтрующую прокладку из держателя.

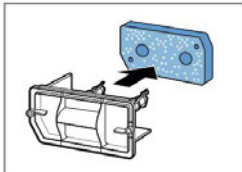

Будьте осторожны, чтобы не повредить и не согнуть фильтрующую прокладку.

4. Очистите крышку теплообменника с помощью мягкой щетки.

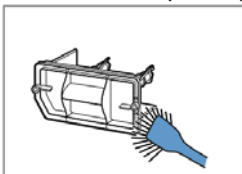

Убедитесь, что из прокладки удалены все загрязнения.

5. Тщательно промойте фильтрующий материал под проточной водой и выжмите его вручную.



Более крупные загрязнения можно аккуратно удалить пылесосом.

Не очищайте фильтрующий материал чистящими средствами.

6. Наденьте фильтрующий материал на держатели.

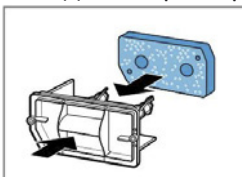

Будьте осторожны, чтобы не повредить и не согнуть фильтрующий материал и не перевернуть его на держателях.

Примечание: Фильтровальную прокладку можно также заказать в качестве запасной части в сервисной службе.

7. Закройте нижнюю часть

12.13 Бак для конденсата

Во время сушки в устройстве скапливается конденсат, который устройство использует для очистки. Заводской конденсат собирается в бак для конденсата.

Примечание: Прибор должен использоваться с прилагаемым сливным шлангом. После подсоединения сливного шланга бак для конденсата не нужно регулярно опорожнять.

Опустошение бака для конденсата

Опорожните бак для конденсата, когда программа сушки завершена или во время работы появляется сообщение.

Примечания:

На дисплее после сушки отображается: «End».

или во время работы: 

1. Вытащите бак для конденсата горизонтально.

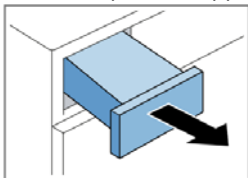

2. Опорожните бак для конденсата.

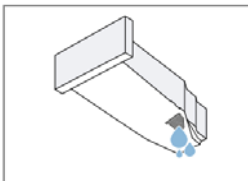

Перед запуском устройства убедитесь, что бак для конденсата вставлена в устройство.

Установка бака для конденсата

Условие: с машины снят бак для конденсата.

▶ Задвиньте бак для конденсата до упора.

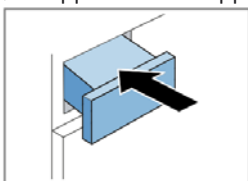

13 Защита от детей

Устройство может быть защищено от непреднамеренного использования элементов управления.

13.1 Активация блокировки от детей

▶ Нажмите обе кнопки  3 сек. примерно на 3 секунды.

- На дисплее отображается .

- Элементы управления заблокированы.

- Блокировка для безопасности детей остается активной даже после выключения устройства и в случае отключения электроэнергии.

13.2 Отключение блокировки от детей

Требование: устройство должно быть включено, чтобы отключить блокировку для безопасности детей.

▶ Нажмите обе кнопки  3 сек. примерно на 3 секунды.

- на дисплее гаснет .

14 Основные настройки

Основные настройки устройства могут быть адаптированы к индивидуальным потребностям.

14.1 Обзор основных настроек

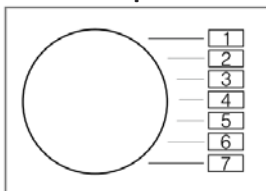

Основная настройка	Позиция программы	Значение	Описание
Сигнал окончания	3	0 (выкл.) 1 (тихий уровень) 2 (средний уровень) 3 (громкий уровень)	Настройка громкости сигнала по окончании программы.

Основная настройка	Позиция программы	Значение	Описание
		4 (очень громкий уровень)	
Звук кнопки	4	0 (выкл.) 1 (тихий уровень) 2 (средний уровень) 3 (громкий уровень) 4 (очень громкий уровень)	Регулирует громкость звука при нажатии кнопок.
Скорость отжима стиральной машины	2	Пример: 600 (низкий) 1800 (высокий)	Установите скорость отжима стиральной машины. Установленное значение увеличивает или сокращает отображаемую продолжительность автоматических программ.

14.2 Изменение основных настроек

1. Установите программатор в положение 1.

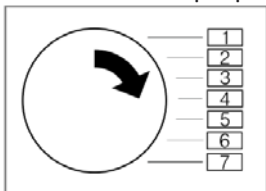

2. Нажмите **Старт/Пауза**, повернув переключатель программ в положение 2.

- На дисплее отображается текущее значение.

3. Установите программатор в нужное положение.

4. Нажмите кнопку **«Время сушки/Отсрочка запуска»**, чтобы изменить значение.

5. Выключите устройство для сохранения изменений.

15 Чистка и уход

Чтобы устройство долгое время сохраняло свою работоспособность, его необходимо тщательно чистить и обслуживать.

Примечание: Для получения дополнительной информации см. цифровое руководство пользователя, которое можно получить, отсканировав QR-код в оглавлении или на сайте www.bosch-home.com.

15.1 Инструкции по чистке и уходу

Очищайте корпус и элементы управления только водой и протирайте их влажной тканью.	Детали прибора остаются чистыми и гигиеничными.
Немедленно удаляйте любые остатки моющих средств и аэрозолей.	Свежие отложения легче удалить полностью.
Оставьте дверцу прибора открытой.	Оставшаяся вода может испаряться, что снижает образование неприятных запахов в приборе.

15.2 Нижняя часть

Нижняя часть – это нижняя, доступная часть устройства, в которой расположен теплообменник.

Откройте нижнюю часть

Примечания

- Прибор остывает в течение 30 минут.

- Закрыта дверца прибора.

1. Откройте крышку сервисного обслуживания.

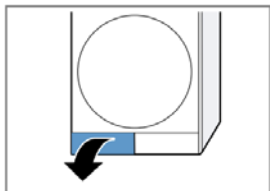

Если под люк для техобслуживания положить тряпку, это позволит собрать оставшуюся воду со дна.

2. Откройте рычаг крышки теплообменника.

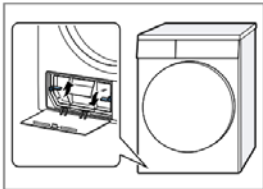

3. Снимите крышку теплообменника с помощью ручки.

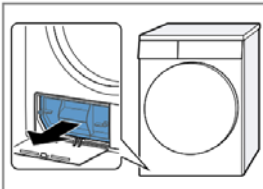

Очистка нижней части

Видимая грязь на нижней стороне может быть удалена.

⚠ ВАЖНО! Опасность защемления!

Прикосновение к острым краям теплообменника может привести к травме.

► Не прикасайтесь руками к пластинам теплообменника.

1. Откройте нижнюю часть
2. Очистите крышку теплообменника с помощью мягкой щетки.

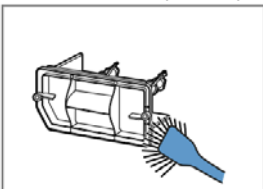

Убедитесь, что из прокладки удалены все загрязнения.

3. Аккуратно очистите пластины теплообменника щеткой для пылесоса.

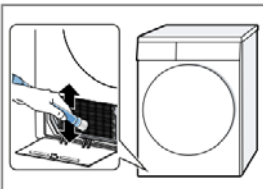

Убедитесь, что ламели пропылесосены сверху вниз, не повредив и не погнув их.

4. Протрите отверстие прибора мягкой влажной тканью.

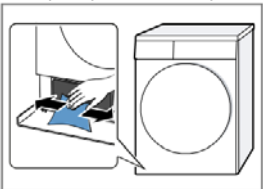

5. Закройте нижнюю часть.

Закрытие нижней части

Требование: Нижняя часть открыта.

1. Установите крышку теплообменника, с помощью ручки.

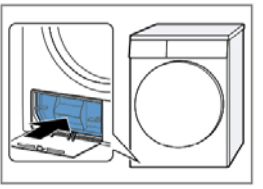

2. Закройте рычаг крышки теплообменника.

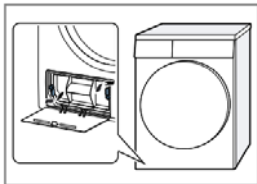

3. Закройте крышку сервисного обслуживания.

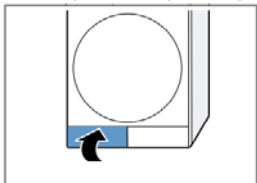

15.3 Датчик влажности

Датчик влажности устройства определяет, насколько влажным является белье во время сушки. В зависимости от остаточной влажности белья машина меняет продолжительность автоматической программы.

Чистка датчика влажности.

После длительного использования на датчике влажности могут откладываться тонкие слои известкового налета или остатки моющих и ополаскивающих средств. Регулярно очищайте датчик влажности.

ВНИМАНИЕ!

Твердые или грубые предметы могут повредить датчик влажности.

► Не используйте для чистки твердые или абразивные предметы, абразивные чистящие средства или стальную мочалку.

Примечание: Если устройство не очистить, как описано, его производительность может ухудшиться.

1. Откройте дверь.

2. Очистите датчик влажности с помощью губки.

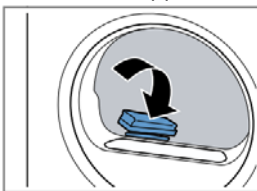

16 Поиск и устранение неисправностей

Незначительные неисправности устройства можно устранить самостоятельно. Прежде чем обращаться в сервис, пожалуйста, ознакомьтесь с информацией о самопомощи. Это позволит избежать ненужных затрат.

⚠ ВНИМАНИЕ: Опасность поражения электрическим током!



Неправильно выполненный ремонт представляет серьезную опасность.

► Ремонт устройства должен выполняться только квалифицированным персоналом.

► Для ремонта устройства используйте только оригинальные запчасти.

► В случае повреждения сетевого кабеля данного устройства он должен быть заменен производителем, его сервисной службой или лицом с соответствующей квалификацией, что является необходимым условием для исключения опасности.

Неисправность	Причина и устранение неполадок
«Hot» и барабан крутится.	Активен процесс охлаждения. 1. Это не неисправность. 2. Не изменяйте программу во время процесса охлаждения. Примечание: Процесс охлаждения занимает до 10 минут. Вы можете продолжать эксплуатировать устройство.
Гудящий шум.	Работает компрессор. ► Неисправностей нет – нормальный шум при работе.

Неисправность	Причина и устранение неполадок
На дисплее ничего не отображается, и мигает Start/Pause .	Активен режим энергосбережения. ▶ Нажмите любую кнопку. ✓ Дисплей снова проснется.
	Очищающий фильтр загрязнен. Загрязнен нижний фильтр.
Устройство не работает.	Не вставлена вилка соединительного кабеля. ▶ Подключите устройство к источнику питания. Сработал предохранитель в блоке предохранителей. ▶ Проверьте предохранитель в блоке предохранителей. Отключение электроэнергии. ▶ Проверьте, работают ли другие устройства и комнатное освещение.
Работа устройства приостановлена, но барабан вращается.	Активен процесс охлаждения. ▶ Нет неисправности – никаких действий не требуется.
Образование складок.	Загружено слишком много белья. ▶ Соблюдайте максимально допустимую полезную нагрузку. Белье слишком долго находилось в барабане после сушки. 1. Сразу после сушки выньте белье из барабана. 2. Растяните белье, чтобы оно остыло. Установленная программа не подходит для данного типа ткани. ▶ Установите соответствующую программу для данного типа ткани. Синтетика сохнет слишком долго Функция «Защита от сминания» не была активированна. ▶ Активировать функцию «Защита от сминания».
 и программа была прервана.	Бак для конденсата заполнен. Сливной шланг перекручен или зажат. 1. Убедитесь, что сливной шланг не перекручен и не пережат. 2. Уложите сливной шланг так, чтобы он не сминался. Сливной шланг неправильно подсоединен. ▶ Убедитесь, что сливной шланг правильно подсоединен. Забит сливной шланг. ▶ Промойте сливной шланг под проточной водой. В нижней части находится инородное тело 1. Извлеките инородное тело.
Конденсат в контейнере для конденсата, несмотря на подсоединенный сливной шланг.	Устройство использует конденсированную воду для автоматической самоочистки. ▶ Нет неисправности – никаких действий не требуется. Сливной шланг неправильно подсоединен. ▶ Убедитесь, что сливной шланг правильно подсоединен.
Программа не запускается.	Активирована блокировка от детей. Старт/Пауза не была нажата. ▶ Нажмите Старт/Пауза . Не установлена программа.
Продолжительность программы изменяется во время сушки.	Последовательность программы оптимизирована электронным способом. Это может привести к изменению продолжительности программы. ▶ Нет неисправности – никаких действий не требуется.
Звук накачки.	Насос конденсата работает. ▶ Неисправностей нет – нормальный шум при работе.
Жужжащий звук.	Работает компрессорная вентиляция. ▶ Неисправностей нет – нормальный шум при работе.
Время высыхания слишком долгое.	Загрязнен нижний фильтр. Очищающий фильтр загрязнен. Температура окружающей среды выше 30°C? ▶ Убедитесь, что температура окружающей среды ниже 30°C. Температура окружающей среды ниже 15°C? ▶ Убедитесь, что температура окружающей среды ниже 15°C

Неисправность	Причина и устранение неполадок
	Недостаточная циркуляция воздуха в месте, где находится устройство. ▶ Проветрить место, где находится прибор.
	Заблокировано вентиляционное отверстие устройства. ▶ Убедитесь, что вентиляционное отверстие устройства не закрыто.
	Загрязнен теплообменник.
Вода подтекает.	Устройство неправильно выровнено.
	Загрязнена прокладка крышки теплообменника. ▶ Очистите прокладку крышки теплообменника.
	Сливной шланг неправильно подсоединен. ▶ Убедитесь, что сливной шланг правильно подсоединен.
	Рычаг и крышка теплообменника не закрыты должным образом. ▶ Убедитесь в том, что рычаг крышки теплообменника закрыт правильно.
Белье слишком мокрое.	Установленная программа не подходит для данного типа ткани. ▶ Задайте временную программу для окончательной сушки.
	Отключение электроэнергии. ▶ Проверьте, работают ли другие устройства и освещение помещения.
	Загружено слишком много белья. ▶ Соблюдайте максимально допустимую полезную нагрузку.
	Теплое белье кажется более влажным, чем оно есть на самом деле. 1. Сразу после сушки выньте белье из барабана. 2. Растяните белье, чтобы оно остыло.
	Установленная программа не подходит для сушки.
	Заданное значение сушки не соответствует.
	Слишком маленькая нагрузка. ▶ Задайте временную программу для окончательной сушки.
	Загрязнен датчик влажности.
	Цикл сушки прерывается, а бак для конденсата заполняется.

17 Транспортировка, хранение и утилизация

17.1 Подготовка устройства к транспортировке

ВНИМАНИЕ!

Если его ввести в эксплуатацию сразу после транспортировки, хладагент, содержащийся в агрегате, может повредить его.

▶ Сразу после транспортировки подождите два часа, прежде чем включать устройство.

Примечание: Устройство может содержать остатки воды, которая может вытечь во время транспортировки.

Транспортируйте устройство в вертикальном положении.

Требования

- Бак для конденсата пуст. Опорожните бак для конденсата.

- Устройство включено.

1. Установите любую программу

2. Запустите программу и подождите 5 минут.

- Конденсат слит.

3. Выключите устройство.

4. Отсоедините сливной шланг от соединения.

5. Зафиксируйте сливной шланг от непреднамеренного отсоединения.

Убедитесь, что сливной шланг не перекручен.

6. Опорожните резервуар для конденсата.

7. Вставьте резервуар для конденсата.

8. Выньте вилку прибора из сети.

- Устройство готово к транспортировке.

17.2 Утилизация использованного устройства

Экологически чистая утилизация устройства позволяет восстановить ценное сырье.

⚠ ВНИМАНИЕ: Опасность получения травм!

Дети могут запереться в устройстве и подвергнуть себя смертельной опасности.

- ▶ Не размещайте устройство за дверями, которые могут помешать или затруднить открытие дверцы устройства.
- ▶ Отсоедините сетевой штекер используемого устройства от сетевой розетки, затем перережьте сетевой кабель и разрушите замок дверцы устройства, чтобы закрыть ее было невозможно.

⚠ ВНИМАНИЕ: Опасность возгорания!

Хладагент R290, используемый в этом приборе, безвреден для окружающей среды, но легко воспламеняется и может воспламениться, если прибор не утилизирован должным образом.

- ▶ Обеспечьте надлежащую утилизацию устройства в специализированных учреждениях.
 - ▶ Защитите трубы контура хладагента и изоляцию от повреждений.
1. Выньте вилку сетевого шнура из сетевой розетки.
 2. Обрежьте сетевой кабель.
 3. Утилизируйте устройство в соответствии с правилами охраны окружающей среды.

Информацию о текущих возможностях утилизации можно получить у продавца или в управлении города или гмины.



— Это устройство маркировано в соответствии с Европейской директивой 2012/09/ЕС и Законом Польши от 29 июля 2005 г. «Об отходах электрического и электронного оборудования» (Вестник законов от 2005 г., № 180, ст. 1495) с символом перечеркнутого контейнера для отходов. Такая маркировка информирует о том, что данное оборудование после его использования нельзя выбрасывать вместе с другими бытовыми отходами. Пользователь обязан сдать его сборщикам отходов электрического и электронного оборудования. Сборщики, в том числе местные пункты сбора, магазины и муниципальные образования, создают соответствующую систему, позволяющую утилизировать это оборудование. Правильное обращение с отработанным электрическим и электронным оборудованием способствует предотвращению вредных для здоровья человека и окружающей природной среды последствий, возникающих в результате наличия опасных компонентов и неправильного хранения и переработки такого оборудования.

18 Сервис

Функционально значимые оригинальные запасные части в соответствии с соответствующим Постановлением об экодизайне доступны в сервисной службе в течение не менее 10 лет с даты размещения устройства на рынке в Европейской экономической зоне.

Примечание. По условиям гарантии производителя услуга предоставляется бесплатно. Подробную информацию о гарантийном сроке и условиях можно получить в сервисе, у продавца устройства или на нашем сайте.

При обращении в сервис сообщите номер продукта (E-Nr.) и серийный номер (FD) устройства.

18.1 Номер продукта (E-Nr) и серийный номер (FD)

Номер продукта (E-Nr) и серийный номер (FD) можно найти на паспортной табличке устройства.

В зависимости от модели заводская табличка расположена:

- на внутренней стороне двери.
- внутри люка для техобслуживания.
- на задней панели устройства.

Вы можете отдельно записать сведения об устройстве и телефонный номер службы для быстрого доступа.

19 Данные о потреблении

Программа

Хлопок В шкафу

(отмечено стрелкой) предназначена для сушки хлопчатобумажных тканей с нормальной степенью влажности и характеризуется наиболее высокой эффективностью по параметрам энергопотребления при сушке влажных хлопчатобумажных тканей.

Данные о потреблении на этикетке энергоэффективности относятся к влажности белья 60 %.

Значения, указанные для других программ, являются ориентировочными и были определены в соответствии с действующим стандартом EN61121.

Фактические значения могут отличаться от заявленных в зависимости от типа ткани, состава белья, подлежащего сушке, остаточной влажности ткани, выбранной степени сушки, размера загрузки, условий окружающей среды и активированных дополнительных функций.

Время, отображаемое во время выбора программы, представляет собой прогнозируемую продолжительность программы/время завершения и основано на новой машине, работающей со скоростью стиральной машины 1000 об/мин.

Программа	Конечная влажность (%)	Загрузка (кг)	Скорость отжима (в об/мин)	Начальная влажность (%)	Продолж-ть программы (ч:мин)	Потребление энергии (кВт/цикл)
Хлопок  В шкаф	0,0	8,0	1400	50	3:01	1,63
Хлопок  В шкаф	0,0	4,0	1400	50	1:56	1,00
Хлопок  В шкаф	0,0	8,0	1000	60	3:25	1,87
Хлопок  В шкаф	0,0	4,0	1000	60	2:10	1,14
Хлопок  В шкаф	0,0	8,0	800	70	3:50	2,11
Хлопок  В шкаф	0,0	4,0	800	70	2:25	1,28
Хлопок Под утюг	12,0	8,0	1400	50	2:16	1,21
Хлопок Под утюг	12,0	4,0	1400	50	1:23	0,70
Хлопок Под утюг	12,0	8,0	1000	60	2:40	1,45
Хлопок Под утюг	12,0	4,0	1000	60	1:37	0,84
Хлопок Под утюг	12,0	8,0	800	70	3:05	1,69
Хлопок Под утюг	12,0	4,0	800	70	1:52	0,98
Синтетика В шкаф	2,0	3,5	800	40	1:12	0,60
Синтетика В шкаф	2,0	3,5	600	50	1:24	0,71

20 Технические характеристики

Высота устройства	84,2 см
Ширина устройства	59,8 см
Глубина устройства	59,9 см
Глубина устройства с закрытой дверцей	65,2 см
Глубина прибора с открытой дверцей	107,5 см
Масса	47,9 см
Максимальная загрузка	8,0 кг
Напряжение сети	220-240 В, 50 Гц
 Минимальное значение защиты установки	10 А
Номинальная мощность	625 Вт
Потребляемая мощность	<ul style="list-style-type: none"> ▪ Выключенный режим: 0,10 Вт ▪ Устройство не выключено: 0,75 Вт
Температура окружающей среды	<ul style="list-style-type: none"> ▪ Минимум: 5°C ▪ Максимум: 35°C
Длина сетевого шнура	145 см

Дополнительную информацию о вашей модели можно найти в Интернете по адресу <https://eprel.ec.europa.eu/>¹.

Этот веб-адрес содержит ссылку на официальную базу данных продукции EU EPREL. Пожалуйста, следуйте инструкциям по поиску модели. Идентификатор модели получается из символов, предшествующих косой черте в номере продукта (E-Nr.) на паспортной табличке. В качестве альтернативы идентификатор модели можно найти в первой строке маркировки энергоэффективности ЕС.

¹ Применяется только к странам Европейской экономической зоны

BSH Hausgeräte GmbH

Carl-Wery-Straße 34

81739 München, GERMANY